

*Технические требования*

- 1 Поверхности поверхности должны быть гладкой и чистой
- 2 На концы заготовки не допускается заусенцы, раковины, сколы
- 3 На поверхности заготовки допускается наличие единичных точечных повреждений не более 4 мм<sup>2</sup> и глубиной не более 2 мм на расстоянии не менее 20 мм друг от друга в количестве не более 4 на поверхности одного изделия
- 4 Изделие не должно быть корродированным
- 5 На поверхности изделия в трех краях и углах не допускается
- 6 Конить на: 153 - 201

Исполнитель: <b>ДПО 577</b>		Код: <b>114</b>		Код: <b>12</b>	
Изготовитель: <b>БУНО</b>		Датум: <b>11.11.2011</b>		Код: <b>114</b>	
Директор (м.п.):		Инженер (м.п.):		Код: <b>12</b>	
ПТС 577-88 (ИВМ) (ПТ 276-88)		ПТС 577-88 (ИВМ) (ПТ 276-88)		Код: <b>12</b>	

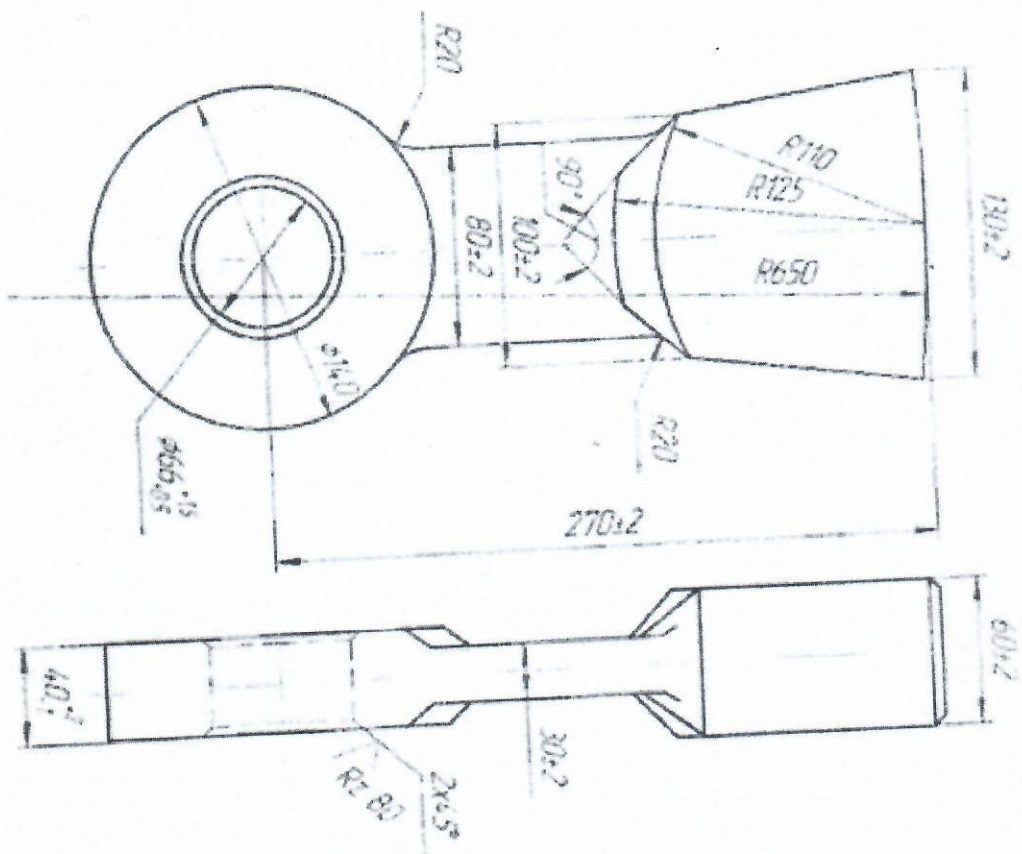

Технические требования

1. Поверхность отверстий должна быть ровной и чистой
2. На краях отверстий не допускается заусенцы, подрезы, раковины
3. На поверхности отверстий допускается единичные раковины площадью не более 4 мм<sup>2</sup> и глубиной не более 2 мм, но расстояние не менее 20 мм друг от друга в количестве не более 4х на поверхность одного отверстия
4. Отверстие не должно быть коническим
5. На поверхности отверстий открытые крашки и заусенцы не допускаются
6. Кошки №: 153 - 207

Утвержден заводом ОК-94		Итого		Итого	
<b>БУЛО</b>		шт.	114	шт.	12
		кг		кг	
Опалка (см. ТЗ/П)		Итого			
ТТТ 977-88 (взвеш.) (ОТ 278-60)		Итого			
Итого		Итого			

№ п/п	Итого	№ п/п	Итого
1		2	

